









AVX

System-Bedienungsanleitung



Inhalt

	Wichtige Sicherheitshinweise	2
	Einfach mit AVX	5
	Lieferumfang	6
	Produktübersichten	7
	Empfänger EKP AVX	7
	Sender SKM AVX, SKM AVX-S und SK AVX	9
	USB-Netzteil	12
	Ansteckmikrofon ME 2	12
	Ansteckmikrofon MKE 2	12
	Produkte in Betrieb nehmen	13
	Empfänger in Betrieb nehmen	14
	Taschensender in Betrieb nehmen	15
	Ansteckmikrofone in Betrieb nehmen	16
	Handsender in Betrieb nehmen	20
	Akkupack laden	21
	Produkte bedienen	23
	Geräte ein- oder ausschalten	23
	Ladezustand der Akkupacks prüfen	24
	Funksignal-Pegel überprüfen	25
	Taschensender oder Handsender SKM AVX-S stummschalten	25
	Empfänger und Sender koppeln	26
	Gekoppelte Geräte identifizieren	26
	Audioausgangspiegel des Empfängers anzeigen oder ändern	27
	Produkte reinigen und pflegen	28
	Wenn Störungen auftreten	29
	Technische Daten	30
	Licenses	34
	Zubehör	36
	Herstellererklärungen	37



Wichtige Sicherheitshinweise



1. Lesen Sie diese Sicherheitshinweise und die Bedienungsanleitungen der Produkte.
2. Bewahren Sie diese Sicherheitshinweise und die Bedienungsanleitungen der Produkte auf. Geben Sie die Produkte an andere Nutzer stets zusammen mit diesen Sicherheitshinweisen und den Bedienungsanleitungen weiter.
3. Beachten Sie alle Warnhinweise.
4. Befolgen Sie alle Anweisungen.
5. Verwenden Sie die Produkte nicht in der Nähe von Wasser.
6. Betreiben Sie die Produkte nicht in der Nähe von Wärmequellen wie Radiatoren, Öfen oder anderen Wärme erzeugenden Apparaten (einschließlich Verstärkern).
7. Betreiben Sie die Produkte ausschließlich an Stromquellentypen, die den Angaben im Kapitel „Technische Daten“ auf Seite 30 und den Angaben auf dem Netzteil entsprechen.
8. Ziehen Sie Steckernetzteile aus der Steckdose,
 - um Produkte vom Netz zu trennen,
 - wenn Gewitter auftreten oder
 - wenn die Produkte über einen längeren Zeitraum nicht verwendet werden.
9. Achten Sie immer darauf, dass Steckernetzteile
 - in ordnungsgemäßem Zustand und leicht zugänglich sind,
 - fest in den Steckdosen stecken,
 - nur im zulässigen Temperaturbereich betrieben werden,
 - nicht abgedeckt oder längerer Sonnenbestrahlung ausgesetzt werden, um eine Überhitzung zu verhindern.
10. Achten Sie darauf, dass niemand auf die Kabel der Steckernetzteile treten kann und dass sie nicht gequetscht werden, insbesondere nicht an den Punkten, an denen sie aus Steckdosen, Steckernetzteilen und Produkten treten.
11. Verwenden Sie ausschließlich von Sennheiser zugelassene Anbau-, Zubehör- und Ersatzteile.
12. Lassen Sie alle Instandsetzungen von qualifiziertem Servicepersonal durchführen. Instandsetzungen müssen durchgeführt werden, wenn Produkte auf irgendeine Weise beschädigt wurden, Flüssigkeiten oder Objekte in sie gelangt sind, sie Regen ausgesetzt waren, nicht fehlerfrei funktionieren oder fallen gelassen wurden.
13. **WARNUNG:** Setzen Sie die Produkte weder Regen noch Feuchtigkeit aus. Andernfalls besteht die Gefahr eines Brandes oder elektrischen Schlages.
14. Setzen Sie die Produkte weder Spritz- noch Tropfwasser aus. Stellen Sie keine mit Flüssigkeiten gefüllten Gegenstände auf die Produkte.





Sicherheitshinweise für Lithium-Ionen-Akkus



Bei Missbrauch oder nicht ordnungsgemäßem Gebrauch können Akkus auslaufen. In extremen Fällen besteht die Gefahr von

- Explosion
- Feuerentwicklung
- Hitzeentwicklung
- Rauch- oder Gasentwicklung

Bei Missbrauch oder nicht ordnungsgemäßem Gebrauch übernimmt Sennheiser keine Haftung.



▶ Bewahren Sie Akkus nicht in Reichweite von Kindern auf.



▶ Laden Sie die Akkus ausschließlich mit den von Sennheiser empfohlenen Ladegeräten.



▶ Achten Sie beim Einsetzen der Akkus auf die Polarität.



▶ Bewahren Sie Akkus so auf, dass sich die Pole nicht berühren und einen Kurzschluss verursachen können.



▶ Setzen Sie die Akkus keiner Nässe aus.



▶ Schalten Sie akkugespeiste Produkte nach dem Gebrauch aus.



▶ Laden Sie die Akkus bei einer Umgebungstemperatur von +10 °C bis +40 °C.



▶ Laden Sie die Akkus auch bei längerem Nichtgebrauch regelmäßig nach (ca. alle 3 Monate).



▶ Demontieren oder verformen Sie die Akkus nicht.



▶ Erhitzen Sie die Akkus nicht über +60 °C. Vermeiden Sie Sonneneinstrahlung und werfen Sie die Akkus nicht ins Feuer.



▶ Entfernen Sie die Akkus bei offensichtlich defekten Produkten.



▶ Verwenden Sie defekte Akkus niemals weiter.



▶ Verwenden Sie ausschließlich die von Sennheiser vorgeschriebenen Akkus.



▶ Geben Sie verbrauchte Akkus nur an Sammelstellen oder bei Ihrem Fachhändler zurück.



▶ Bewahren Sie die Produkte an einem kühlen, trockenen Ort auf (ca. 20 °C).



▶ Entnehmen Sie die Akkus aus den Produkten, wenn sie länger nicht benutzt werden.



Bestimmungsgemäßer Gebrauch

Die Mikrofone, die Sender und der Empfänger sowie das Zubehör des Sennheiser-Systems AVX sind miteinander kombinierbar. Sie sind für den Einsatz bei Videoaufnahmen in trockener Umgebung konzipiert.

Damit das gesprochene Wort, Musik und Gesang in bestmöglicher Qualität übertragen werden, muss der Empfänger so wie in dieser Anleitung beschrieben an eine Videokamera oder eine digitale Spiegelreflexkamera mit Videoaufnahmefunktion (DSLR) angeschlossen werden.

Die Produkte dürfen gewerblich verwendet werden.

Der bestimmungsgemäße Gebrauch schließt ein,

- dass Sie diese Sicherheitshinweise und die Bedienungsanleitungen der Produkte gelesen und verstanden haben,
- dass Sie die Produkte innerhalb der Betriebsbedingungen nur so einsetzen wie in diesen Sicherheitshinweisen und den Bedienungsanleitungen der Produkte beschrieben.

Als nicht bestimmungsgemäßer Gebrauch gilt, wenn Sie diese Produkte anders benutzen als in den Bedienungsanleitungen der Produkte beschrieben.

Sennheiser übernimmt keine Haftung bei Missbrauch oder nicht ordnungsgemäßem Gebrauch der Produkte sowie der Zubehörteile.



Einfach mit AVX

AVX ist das drahtlose digitale Mikrofon-Set für Ihre Filmprojekte – an Videokameras ebenso wie an DSLR-Kameras.

Seine digitale Signalübertragung konfiguriert sich vollständig selbst. Das Einstellen der Übertragungsfrequenz ist damit Vergangenheit. Der ultrakompakte Empfänger lässt sich frei um seinen XLR-Stecker drehen, um andere an der Kamera angeschlossene Geräte nicht zu behindern. Er schaltet sich automatisch mit der Kamera an und aus und spart damit Strom. Das AVX-System passt sich perfekt der Eingangsempfindlichkeit Ihrer Kamera an, ohne dass der Tonpegel am Mikrofon justiert werden muss. Vom professionellen Hochzeitsvideo bis hin zur Dokumentation, vom Straßeninterview bis zum Unternehmensvideo – das AVX-System leistet ganze Arbeit, während Sie sich auf Ihre Kreativität konzentrieren können.

- sehr schnelles Setup
- direkter Anschluss an den XLR-Audioeingang
- ultrakompakter Empfänger
- schaltet sich an und aus über P48-Phantomspannung
- optimierter Dynamikumfang
- Automatisches Frequenzmanagement
- AES-256-Verschlüsselung
- anmeldefreier Frequenzbereich
- Zubehör für Einsatz mit DSLR inklusive
- Metall-Chassis
- Made in Germany



Lieferumfang

Lieferumfang	Lavalier Set	Lavalier Set Pro	Handheld Set	Combo Set ¹
	AVX-ME 2	AVX-MKE 2	AVX-835	AVX-MMD 42-1
Empfänger EKP AVX	1	1	1	1
Taschensender SK AVX	1	1	–	1
Ansteckmikrofon ME 2	1	–	–	1
Ansteckmikrofon MKE 2	–	1	–	–
Handsender mit Mute-Schalter SKM AVX-S inkl. Mikrofonkapsel MMD 835-1 (Niere)	–	–	1	–
Handsender ohne Mute-Schalter SKM AVX inkl. Mikrofonkapsel MMD 42-1 (Kugel)	–	–	–	1
Akkupack BA 10	–	–	1	1
Akkupack BA 20	1	1	1	1
Akkupack BA 30	1	1	–	1
EKP AVX Adapter	1	1	1	1
Netzteil NT 5-10U	1	1	1	1
Adapterkabel CI 400	1	1	1	1
Stativ-Mikrofonklammer für Handsender	–	–	1	1
Tasche	1	1	1	1

¹ nur in den USA erhältlich



Produktübersichten

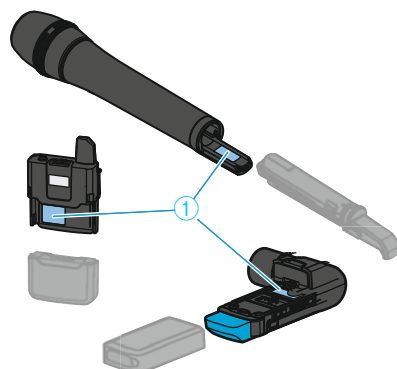

Die Sender und der Empfänger sind in unterschiedlichen Länderversionen erhältlich:

- Länderversion -3 für die Europäische Union, den Mittleren Osten und Australien
- Länderversion -4 für Nord-, Mittel- und Südamerika (außer Brasilien)
- Länderversion -5 für Japan
- Länderversion -6 für Taiwan
- Länderversion -7 für Brasilien

Die Kennzeichnung der Länderversion finden Sie jeweils auf der Verpackung und auf dem Typenschild ① aufgedruckt, wie links abgebildet.

- ▶ Verwenden Sie ausschließlich die am Einsatzort erlaubte Länderversion.
- ▶ Kombinieren Sie niemals Geräte unterschiedlicher Länderversionen miteinander.

Empfänger EKP AVX

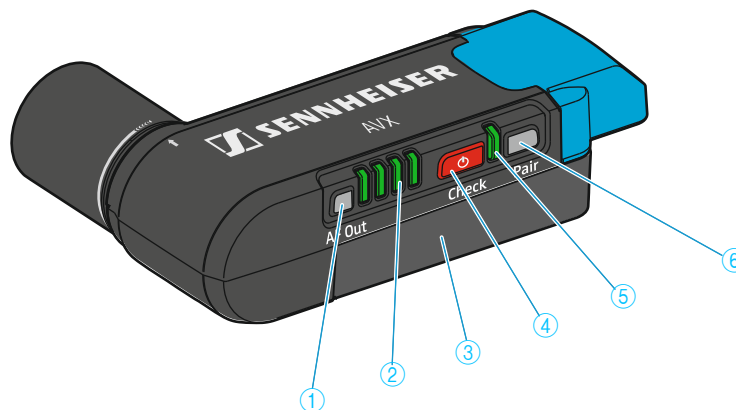

- ① Taste **AF Out**
- ② vierstufige LED-Anzeige



- ③ Akkupack BA 20
- ④ Taste **On/Off/Check**

zum Anzeigen und Ändern des Audioausgangspegels (siehe Seite 27)

Wenn die Taste **On/Off/Check** gedrückt wurde, wird die Restlaufzeit des Akkupacks BA 20 des Empfängers grün angezeigt (siehe Seite 24); wenn die Taste **AF Out** gedrückt wurde, wird der Audioausgangspegel rot angezeigt (siehe Seite 27).

Wenn die rechte LED rot blinkt, hat der Akkupack BA 20 des Empfängers nur noch für max. 15 Minuten Kapazität.

Details siehe Seite 8

Kurz drücken zum Einschalten des Empfängers (siehe Seite 23) oder zum Anzeigen des Akkupack-Ladezustands (siehe Seite 24); lang drücken zum Ausschalten des Empfängers (siehe Seite 23).



⑤ Status-LED * leuchtet grün

Die Funkverbindung zum Sender ist hergestellt. Der Akkupack des empfangenen Senders hat ausreichend Kapazität.



blinkt grün

Die Taste **Pair** wurde kurz gedrückt. Der gekoppelte Sender wird identifiziert.



blinkt grün und rot

Die Taste **Pair** wurde lang gedrückt. Der Empfänger stellt die Funkverbindung zu einem Sender her, an dem ebenfalls die Taste **Pair** lang gedrückt wurde.

* leuchtet gelb

Der empfangene Sender wurde mit seinem Schalter **Mute** stummgeschaltet.

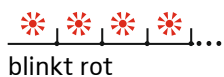

blinkt rot

Der Akkupack des empfangenen Senders hat nur noch für max. 15 Minuten Kapazität.

* leuchtet rot

Es besteht keine Funkverbindung zu einem Sender.

⑥ Taste **Pair**

Kurz drücken zum Identifizieren des gekoppelten Senders (siehe Seite 26); lang drücken zum Ändern der Kopplung (siehe Seite 26).

⑦ drehbarer XLR-3-Stecker

zum Anschließen an die Videokamera bzw. die DSLR

max. 320°



Der Empfänger ist um max. 320° drehbar.

⑧ EKP AVX Adapter

Besteht aus einem Blitzschuhadapter und einem Gürtelclip.

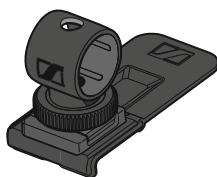

Der Gürtelclip dient zum Befestigen des Empfängers an einem Gürtel oder einer Tasche (siehe Seite 15).

Der Blitzschuhadapter dient zum Befestigen auf dem Blitzschuh einer DSLR. Mit Hilfe des Adapterkabels CI 400 kann der Empfänger dann mit der DSLR verbunden werden (siehe Seite 14).

Akkupack BA 20 für den Empfänger EKP AVX

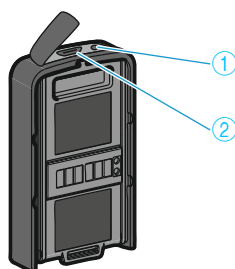

① Ladestand-LED * leuchtet grün: Der Akkupack ist vollständig geladen.

* leuchtet rot: Der Akkupack wird gerade geladen.

② Micro-USB-Buchse zum Laden des Akkupacks (siehe Seite 21)



Sender SKM AVX, SKM AVX-S und SK AVX

Handsender SKM AVX und SKM AVX-S

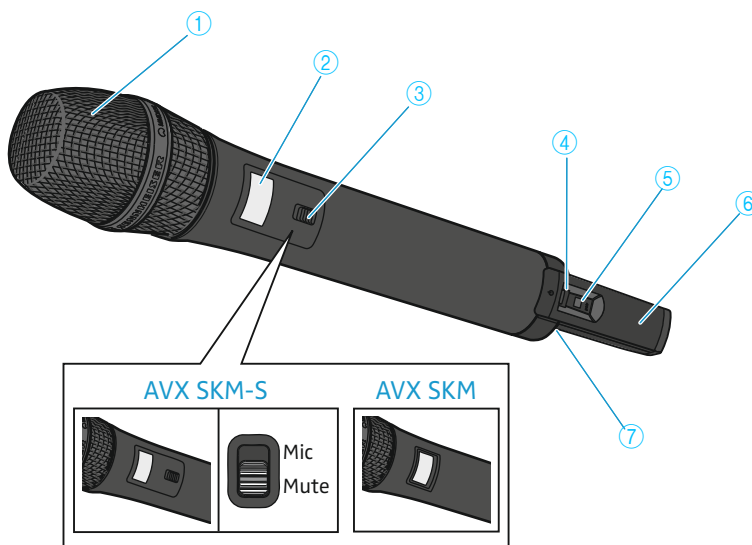

① abschraubbare Mikrofonkapsel

Details siehe Seite 21

② Display

Details siehe Seite 11

③ Schalter **Mute**

zum Stummschalten des Handsenders SKM AVX-S (Details siehe Seite 25)

④ Taste **On/Off** mit Status-LED

Kurz schieben zum Einschalten des Handsenders;
lang schieben zum Ausschalten des Handsenders (Details siehe Seite 24).

✱ leuchtet grün

Die Funkverbindung zum Empfänger ist hergestellt. Der Akkupack des Handsenders hat ausreichend Kapazität.



blinkt grün

Die Taste **Pair** wurde kurz gedrückt. Gekoppelte Geräte werden identifiziert.



blinkt grün und rot

Die Taste **Pair** wurde lang gedrückt. Der Handsender stellt die Funkverbindung zu einem Empfänger her, dessen Taste **Pair** ebenfalls lang gedrückt wurde.

✱ leuchtet gelb

Der Handsender SKM AVX-S wurde mit seinem Schalter **Mute** stummgeschaltet. Zusätzlich wird im Display die Meldung **Muted** angezeigt.



blinkt rot

Der Akkupack des Handsenders hat nur noch für max. 15 Minuten Kapazität.

✱ leuchtet rot

Es besteht keine Funkverbindung zu einem Empfänger. Zusätzlich wird im Display die Meldung **No Link** angezeigt.

⑤ Taste **Pair**

Kurz drücken zum Identifizieren des gekoppelten Empfängers (siehe Seite 26);
lang drücken zum Ändern der Kopplung (siehe Seite 26).

⑥ Antenne

Bitte während der Übertragung nicht verdecken, um eine Verringerung der Reichweite zu verhindern.

⑦ Akkupack BA 10

Details siehe Seite 10

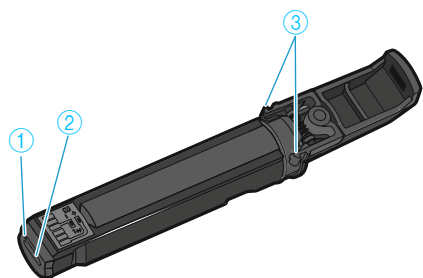

Akkupack BA 10 für Handsender SKM AVX oder SKM AVX-S

- ① Ladestand-LED
 - * leuchtet grün: Der Akkupack ist vollständig geladen.
 - * leuchtet rot: Der Akkupack wird gerade geladen.
- ② Micro-USB-Buchse zum Laden des Akkupacks (siehe Seite 21)
- ③ Entriegelungstasten Gleichzeitig drücken zum Lösen des Akkupacks aus dem Handsender.

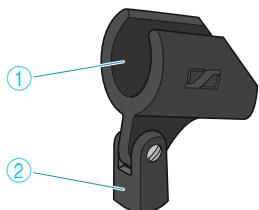

Stativ-Mikrofonklammer für Handsender

- ① Mikrofonklemme zum Befestigen des Handsenders
- ② Stativgewinde zum Festschrauben auf einem Stativ

Taschensender SK AVX

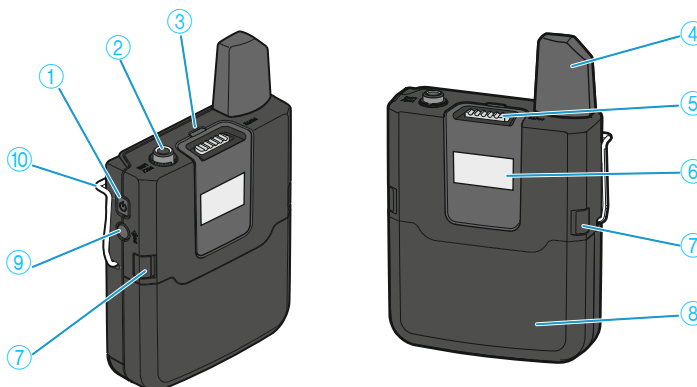

- ① Taste On/Off
 - Kurz drücken zum Einschalten des Taschensenders; lang drücken zum Ausschalten des Taschensenders (Details siehe Seite 23).
- ② 3,5 mm-Klinkenbuchse Mic/Line zum Anschließen des Ansteckmikrofons
- ③ Status-LED
 - * leuchtet grün Die Funkverbindung zum Empfänger ist hergestellt. Der Akkupack des Taschensenders hat ausreichend Kapazität.
 - * * * * blinkt grün Die Taste Pair wurde kurz gedrückt. Gekoppelte Geräte werden identifiziert (Details siehe Seite 26).
 - * * * * blinkt grün und rot Die Taste Pair wurde lang gedrückt. Der Taschensender stellt die Funkverbindung zu einem Empfänger her, an dem ebenfalls die Taste Pair lang gedrückt wurde (Details siehe Seite 26).
 - * leuchtet gelb Der Taschensender wurde mit seinem Schalter Mute stummgeschaltet. Zusätzlich wird im Display die Meldung Muted angezeigt (Details siehe Seite 25).
 - * * * * blinkt rot Der Akkupack des Taschensenders hat nur noch für max. 15 Minuten Kapazität.
 - * leuchtet rot Es besteht keine Funkverbindung zu einem Empfänger. Zusätzlich wird im Display die Meldung No Link angezeigt.



- ④ Antenne
- ⑤ Schalter **Mute**
- ⑥ Display
- ⑦ Entriegelungstasten
- ⑧ Akkupack BA 30
- ⑨ Taste **Pair**

- ⑩ Gürtelclip

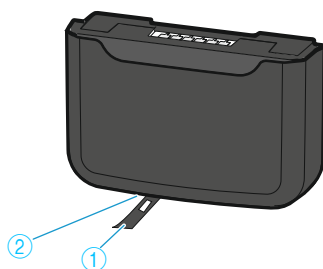

i Bitte während der Übertragung nicht verdecken, um eine Verringerung der Reichweite zu verhindern.

zum Stummschalten des Taschensenders (Details siehe Seite 25)

Details siehe Seite 11

Gleichzeitig drücken zum Lösen des Akkupacks aus dem Taschensender.

Details siehe Seite 11

Kurz drücken zum Identifizieren des gekoppelten Empfängers (siehe Seite 26);

lang drücken zum Ändern der Kopplung (siehe Seite 26).

Details siehe Seite 16

Akkupack BA 30 für den Taschensender SK AVX

① Verschlusslasche Darunter befindet sich die Micro-USB-Buchse zum Laden des Akkupacks (siehe Seite 21).

② Ladestand-LED leuchtet grün: Der Akkupack ist vollständig geladen.

leuchtet rot: Der Akkupack wird gerade geladen.

Anzeigen der Sender

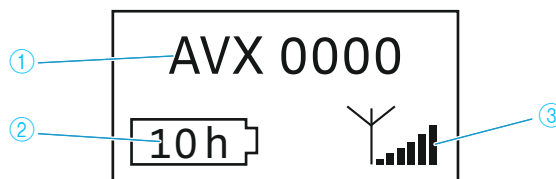

① Name der Funkverbindung

Der Name der Funkverbindung besteht jeweils aus „AVX“ und den letzten vier Ziffern der Seriennummer des gekoppelten Empfängers. Die Seriennummer des Empfängers finden Sie auf dem Typenschild unter dem Akkupack. Sie können diesen Namen nicht ändern.

② ungefähre Restlaufzeit des Akkupacks

Details siehe Seite 25

③ sechsstufiger Funksignal-Pegel

Zeigt die Feldstärke des Sendersignals am Empfänger.



USB-Netzteil

Das USB-Ladenetzteil NT 5-10U dient zum Laden der Akkupacks BA 10 (Handsender), BA 20 (Empfänger) oder BA 30 (Taschensender).

i Sie können die Akkupacks BA 10, BA 20 und BA 30 wie folgt laden:

- mit dem Sennheiser USB-Ladenetzteil NT 5-10U
- mit jedem beliebigen USB-Ladenetzteil
- an einem USB-Port eines Computers
- an einem USB-Hub mit eigener Spannungsversorgung
- an einer mobilen USB-Stromversorgung (Powerbank)

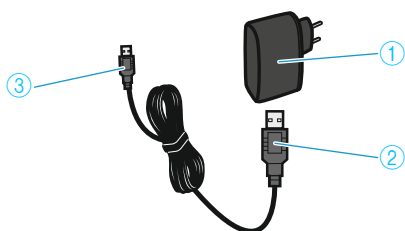

- | | |
|---|--|
| <p>① NT 5-10U</p> <p>② USB-Stecker Typ A</p> <p>③ Micro-USB-Stecker</p> | <p>USB-Ladenetzteil (länderspezifisch) zum Laden der Akkupacks</p> <hr/> <p>zum Anschließen an das USB-Ladenetzteil</p> <hr/> <p>zum Anschließen an einen Akkupack</p> |
|---|--|

Ansteckmikrofon ME 2

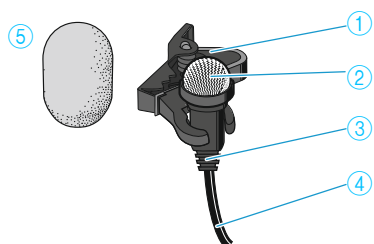

- | | |
|--|---|
| <p>① Ansteckklammer</p> <p>② Mikrofoneinsprache</p> <p>③ Knickschutz</p> <p>④ Anschlusskabel (1,6 m)</p> <p>⑤ Schaumstoff-Windschutz</p> | <p>zur Befestigung des Ansteckmikrofons an der Kleidung</p> <hr/> <p>mit kugelförmiger Richtcharakteristik</p> <hr/> <p>zur Vermeidung von Kabelschäden</p> <hr/> <p>mit verschraubbarem 3,5 mm-Klinkenstecker zum Anschließen an den Taschensender</p> <hr/> <p>zur Verringerung von Windgeräuschen um 10 dB</p> |
|--|---|

Ansteckmikrofon MKE 2

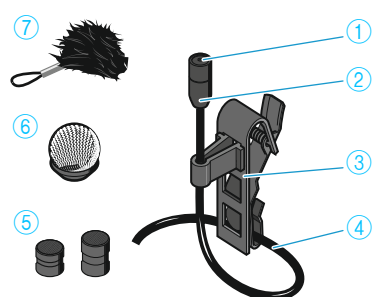

- | | |
|--|--|
| <p>① Mikrofoneinsprache</p> <p>② Knickschutz</p> <p>③ Ansteckklammer</p> <p>④ Anschlusskabel (1,6 m)</p> <p>⑤ Frequenzgangkappen</p> <p>⑥ Metall-Windschirm</p> <p>⑦ Fell-Windschutz</p> | <p>mit kugelförmiger Richtcharakteristik</p> <hr/> <p>zur Vermeidung von Kabelschäden</p> <hr/> <p>zur Befestigung des Ansteckmikrofons an der Kleidung</p> <hr/> <p>mit verschraubbarem 3,5 mm-Klinkenstecker zum Anschließen an den Taschensender</p> <hr/> <p>zur Klangoptimierung</p> <hr/> <p>zur Verringerung von Windgeräuschen um 20 dB</p> <hr/> <p>zur Verringerung von Windgeräuschen um zusätzliche 10 dB; mit elastischer Halteschleufe für einen sicheren Sitz auf dem Ansteckmikrofon</p> |
|--|--|



Produkte in Betrieb nehmen

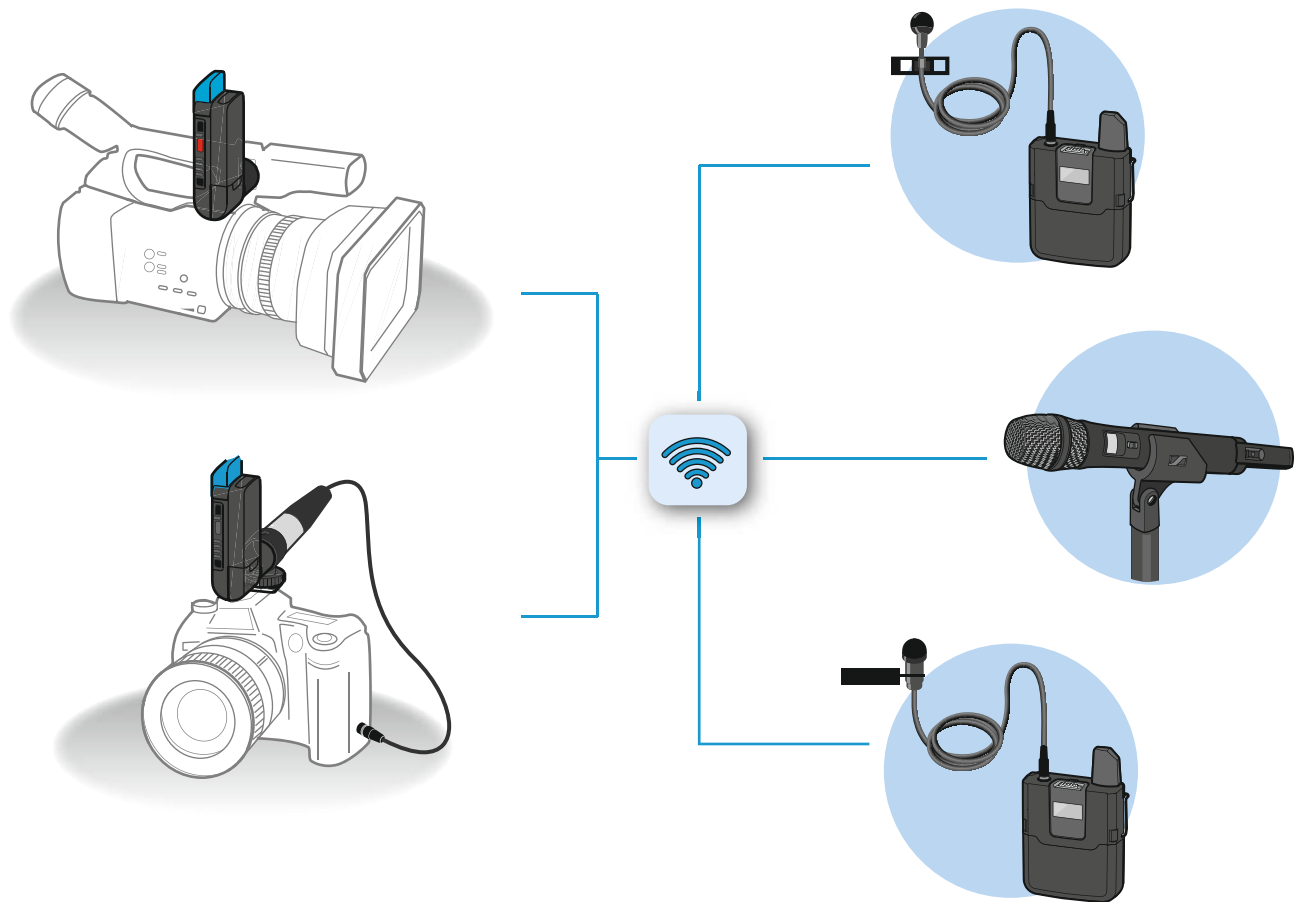

Störquellen vermeiden

Aufgrund ihres automatischen Interferenzmanagements sind die Geräte zwar in der Lage, jederzeit Störsignalen auszuweichen und automatisch freie Frequenzen im gesamten 1,9-GHz-Frequenzband auszuwählen. Die Anzahl nutzbarer Funkverbindungen nimmt aber ab, wenn Störquellen in der Umgebung der Geräte aktiv sind.

- ▶ Halten Sie daher Abstand zu Störquellen im 1,9-GHz-Frequenzband. Mögliche Störquellen sind z. B. Basisstationen von DECT-Telefonen.

Keine Störquellen sind WLAN, Bluetooth, Sennheiser ewD1, Infrarot-Fernbedienungen und -Kopfhörer und UHF-Funkverbindungen wie z. B. Sennheiser evolution wireless G3. Zu diesen muss kein Abstand eingehalten werden.

Direkte Sichtverbindung sicherstellen

Wände oder andere Hindernisse vermindern die Reichweite. Daher sollte zwischen der Senderantenne und der Empfängerantenne einer Funkverbindung jederzeit eine direkte Sichtverbindung bestehen.



Empfänger in Betrieb nehmen

Der Empfänger lässt sich frei um seinen XLR-3-Stecker drehen. Nach einer Umdrehung um 320° ist ein Anschlag fühlbar.

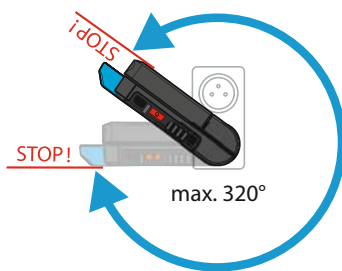

Empfänger an eine Videokamera montieren

Um den Empfänger an einer Videokamera anzubringen gehen Sie wie folgt vor:

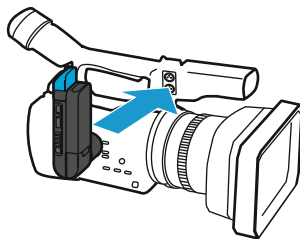

- ▶ Stecken Sie den drehbaren XLR-3-Stecker des Empfängers in einen XLR-3-Audioeingang ihrer Videokamera.

Falls Ihre Videokamera einen XLR-3-Audioeingang mit Phantomspeisung (P48) hat, wird der Empfänger automatisch mit der Videokamera ein- und ausgeschaltet – vorausgesetzt, die Phantomspeisung wird mit der Videokamera ein- bzw. ausgeschaltet.

- ▶ Drehen Sie den Empfänger höchstens bis zum Anschlag in eine Position, sodass er beim Filmen nicht stört und möglichst eine direkte Sichtverbindung zum Sender besteht.

Empfänger auf einer digitalen Spiegelreflexkamera montieren

Um den Empfänger auf eine DSLR zu montieren, verwenden Sie den mitgelieferten Halter, der aus Blitzschuhadapter und Gürtelclip besteht.

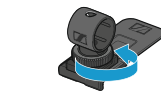

- ▶ Lösen Sie die Feststellschraube.

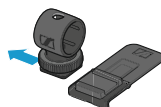

- ▶ Ziehen Sie den Blitzschuhadapter vom Gürtelclip ab.

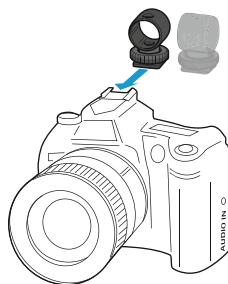

- ▶ Schieben Sie den Blitzschuhadapter auf den Blitzschuh ihrer DSLR wie links abgebildet.

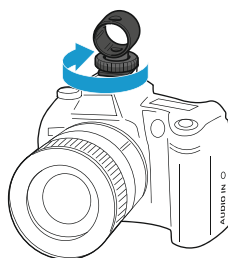

- ▶ Schrauben Sie den Blitzschuhadapter mit Hilfe der Feststellschraube fest.

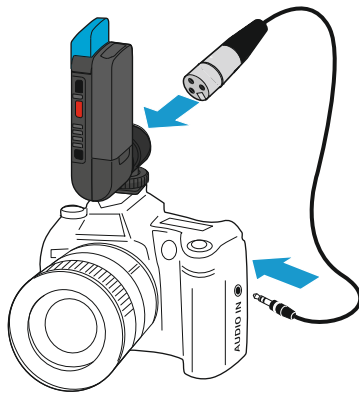

- ▶ Stecken Sie den drehbaren XLR-3-Stecker des Empfängers in den Blitzschuhadapter.
- ▶ Stecken Sie die XLR-3-Buchse des mitgelieferten Adapterkabels CI 400 in den XLR-3-Stecker des Empfängers.
- ▶ Stecken Sie den 3,5-mm-Klinkenstecker des Adapterkabels CI 400 in den 3,5-mm-Audioeingang ihrer DSLR.

Empfänger mit Gürtelclip montieren

Mit dem Gürtelclip können Sie den Empfänger z. B. an einem Gürtel oder der Videokameras tasche befestigen.

Gehen Sie wie folgt vor:

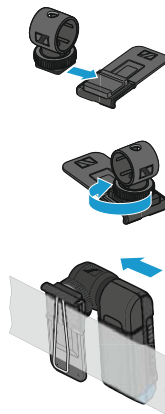

- ▶ Schieben Sie den Blitzschuhadapter auf den Gürtelclip.
- ▶ Schrauben Sie den Blitzschuhadapter mit Hilfe der Feststellschraube am Gürtelclip fest.
- ▶ Stecken Sie den drehbaren XLR-3-Stecker des Empfängers in den Blitzschuhadapter, z. B. wie links abgebildet.
- ▶ Befestigen Sie den Empfänger mit Hilfe des Gürtelclips an einer Tasche oder einem Gürtel.

Taschensender in Betrieb nehmen

Akkupack entnehmen/einsetzen

Sie können den Taschensender mit dem mitgelieferten Akkupack BA 30 betreiben. Der Akkupack muss vor der ersten Verwendung geladen werden. Der Akkupack muss zum Laden nicht aus dem Taschensender herausgenommen werden.

i Entfernen Sie vor der ersten Inbetriebnahme die Schutzfolie vom Akkupack des Taschensenders.

Um den Akkupack aus dem Taschensender zu entfernen:

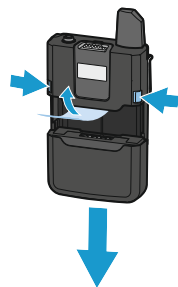

- ▶ Drücken Sie gleichzeitig die beiden Entriegelungstasten des Akkupacks und ziehen Sie den Akkupack aus dem Taschensender.
- ▶ Entfernen Sie die Schutzfolie.

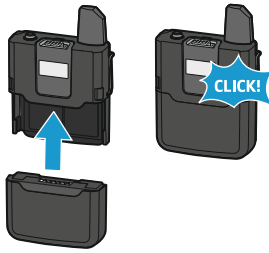

Um den Akkupack in den Taschensender einzusetzen:

- ▶ Schieben Sie den Akkupack in korrekter Orientierung von unten in die Öffnung des Taschensenders. Die Verriegelung rastet hörbar ein.

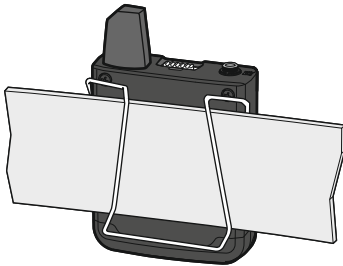

Taschensender an der Kleidung befestigen

- ▶ Befestigen Sie den Taschensender mit dem Gürtelclip an der Kleidung.
 - Die Antenne des Taschensenders soll während der Funkübertragung möglichst nicht berührt und nicht abgeschirmt werden, um die Reichweite nicht zu vermindern.
 - Zwischen der Antenne des Taschensenders und der Empfängerantenne soll möglichst eine direkte Sichtverbindung bestehen.

Ansteckmikrofon an Taschensender anschließen

Schließen Sie ausschließlich eines der von Sennheiser empfohlenen Ansteckmikrofone an den Taschensender an. Diese Mikrofone sind für den Taschensender optimiert.

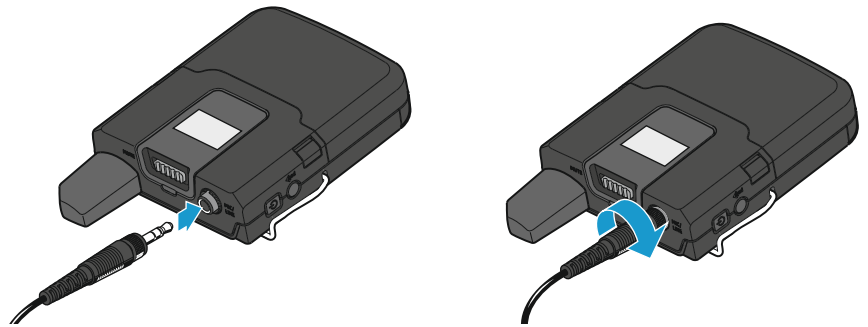

- ▶ Stecken Sie den Klinkenstecker des Ansteckmikrofons in die 3,5 mm-Klinkenbuchse **Mic/Line** des Taschensenders.
- ▶ Verschrauben Sie den Klinkenstecker, damit er sich nicht löst.

Ansteckmikrofone in Betrieb nehmen

MKE 2 in Betrieb nehmen

Das Ansteckmikrofon MKE 2 wird im Lavalier Set Pro mitgeliefert und erfüllt höchste Ansprüche an Klangqualität und Robustheit.

Frequenzgangkappen verwenden

Sie können Einfluss auf den Frequenzgang des MKE 2 nehmen und den Klang Ihrer Aufnahmen optimieren, indem Sie die mitgelieferten Frequenzgangkappen verwenden. Verwenden Sie sie, wenn der Klang zu dumpf ist oder Sie die Sprachverständlichkeit verbessern möchten.

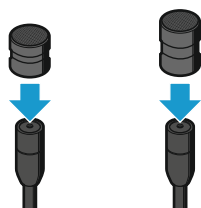

- ▶ Schieben Sie die gewünschte Frequenzgangkappe über die Mikrophonkapsel bis sie hörbar einrastet.
 - Die Frequenzgangkappe MZC 2-1 (kurz) sorgt für eine leichte Höhenanhebung.
 - Mithilfe der Frequenzgangkappe MZC 2-2 (lang) können Sie hohe Frequenzen stärker anheben.



Windschutz verwenden

Um störende Windgeräusche während Ihrer Aufnahmen zu vermeiden, ist die Verwendung eines geeigneten Windschutzes empfohlen.

Im Lieferumfang befinden sich ein Metall-Windschirm, der Windgeräusche um bis zu 20 dB verringert sowie ein Fell-Windschutz. Dieser sorgt für eine zusätzliche Verminderung von Windgeräuschen um bis zu 10 dB.

Der Fell-Windschutz kann nur in Kombination mit dem Metall-Windschirm verwendet werden.

Um den Metall-Windschirm zu verwenden:

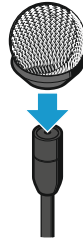

- ▶ Schieben Sie den Metall-Windschirm über die Mikrofonkapsel des MKE 2. Das Mikrofon ist einsatzbereit. Sie können es mithilfe der Ansteckklammer an der Kleidung befestigen (siehe Seite 18).

Um den Fell-Windschutz zu verwenden:

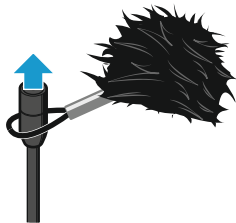

- ▶ Falls Sie bereits den Metall-Windschirm oder eine Frequenzgangkappe verwenden, nehmen Sie diese von der Mikrofonkapsel herunter.
- ▶ Ziehen Sie die Halteschleufe des Fell-Windschutzes auf, indem Sie die Hülse in Richtung Fell bewegen. Achten Sie darauf, die Hülse nicht versehentlich von der Halteschleufe abzuziehen.
- ▶ Führen Sie das Mikrofon durch die Halteschleufe des Fell-Windschutzes. Die Halteschleufe liegt nun lose um das Anschlusskabel des MKE 2.



- ▶ Schieben Sie den Metall-Windschirm über die Mikrofonkapsel.



- ▶ Weiten Sie vorsichtig die Öffnung des Fell-Windschutzes und ziehen Sie sie über den montierten Metall-Windschirm. Achten Sie darauf, dass der Fell-Windschutz den Metall-Windschirm vollständig umschließt.



- ▶ Ziehen Sie die Halteschleufe mithilfe der Hülse fest um das Anschlusskabel. Die Halteschleufe gibt dem Fell-Windschutz zusätzlichen Halt auf dem Ansteckmikrofon.



Ansteckmikrofon an der Kleidung befestigen

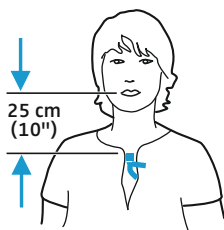
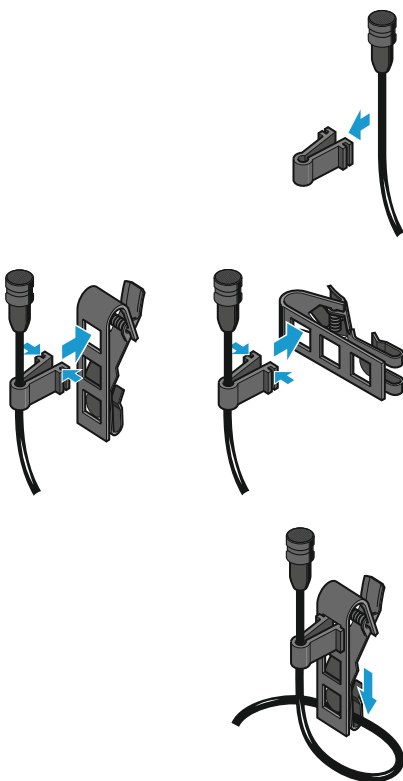
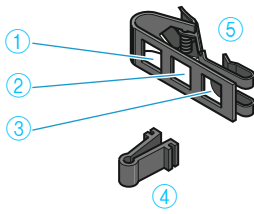

Zusätzlich zum Ansteckmikrofon MKE 2 wird eine Ansteckklammer in zwei Teilen ausgeliefert:

- eine Kabelführung für das Anschlusskabel ④
- eine Klemmhalterung für die Befestigung an der Kleidung ⑤

In der Klemmhalterung befinden sich drei Öffnungen. Das Einsetzen der Kabelführung in eine der Öffnungen beeinflusst die Klemmweite der Ansteckklammer und sorgt somit für einen sicheren Sitz an der jeweiligen Kleidung:

- Öffnung ①: schränkt die Klemmweite geringfügig ein; für die Befestigung der Ansteckklammer an Kleidung mit besonders dicken und festen Stoffen
- Öffnung ②: schränkt die Klemmweite mittelmäßig ein; für die Befestigung der Ansteckklammer an Kleidung mit mitteldicken Stoffen
- Öffnung ③: schränkt die Klemmweite stark ein; für die Befestigung der Ansteckklammer an sehr feinen Stoffen

▶ Stecken Sie das Anschlusskabel des MKE 2 in die Kabelführung, sodass es in der runden Durchführung fest sitzt.

▶ Setzen Sie die Kabelführung in die gewünschte Öffnung der Klemmhalterung ein. Drücken Sie dazu die beiden Enden der Kabelführung zusammen und haken Sie sie in die Öffnung ein.

Sie können die Klemmhalterung je nach Bedarf senkrecht oder waagrecht an der Kleidung befestigen. Achten Sie darauf, die Kabelführung entsprechend der gewünschten Ausrichtung einzusetzen.

Wenn Sie die Ansteckklammer senkrecht an der Kleidung befestigen möchten:

▶ Führen Sie das Anschlusskabel durch die Zugentlastung der Klemmhalterung.

▶ Befestigen Sie das Mikrofon mit der Ansteckklammer an der Kleidung, z. B. am Jackenrevers.

▶ Verlegen Sie das Anschlusskabel so, dass keine Geräusche durch Reibung an der Kleidung entstehen und sich Anschlusskabel und Antenne nicht kreuzen.

▶ Befestigen Sie das Mikrofon in einem Abstand von ca. 25 cm zum Mund.

Das Ansteckmikrofon MKE 2 hat eine kugelförmige Richtcharakteristik. Sie brauchen es daher nicht genau auszurichten.



ME 2 in Betrieb nehmen

Das Ansteckmikrofon ME 2 wird im Lavalier Set mitgeliefert und sorgt für professionelle Aufnahmen mit hoher Sprachverständlichkeit.

Windschutz verwenden

Um störende Windgeräusche während Ihrer Aufnahmen zu vermeiden, ist die Verwendung eines geeigneten Windschutzes empfohlen.

Im Lieferumfang befindet sich ein Schaumstoff-Windschutz. Dieser sorgt für eine Verminderung von Windgeräuschen um bis zu 10 dB.

Um den Schaumstoff-Windschutz zu verwenden:

- ▶ Schieben Sie den Schaumstoff-Windschutz über den Metall-Windschirm des ME 2.

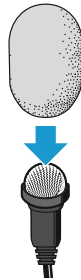

ME 2 an der Kleidung befestigen

Im Lieferumfang des Ansteckmikrofons ME 2 befindet sich eine Ansteckklammer.

- ▶ Stecken Sie das Mikrofon in die Halterung der Ansteckklammer. Sie können die Ansteckklammer je nach Bedarf senkrecht oder waagrecht an der Kleidung befestigen. Drehen Sie dazu die Halterung, sodass sich das Mikrofon in der richtigen Position befindet.

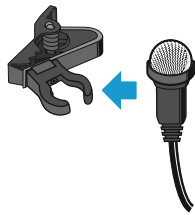

- ▶ Befestigen Sie das Mikrofon mit der Ansteckklammer an der Kleidung, z. B. am Jackenrevers.
- ▶ Verlegen Sie das Anschlusskabel so, dass keine Geräusche durch Reibung an der Kleidung entstehen und sich Anschlusskabel und Antenne nicht kreuzen.
- ▶ Befestigen Sie das Mikrofon in einem Abstand von ca. 25 cm zum Mund.

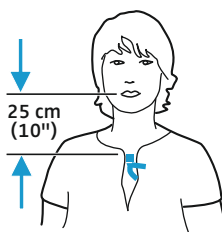

Das Ansteckmikrofon ME 2 hat eine kugelförmige Richtcharakteristik. Sie brauchen es daher nicht genau auszurichten.



Handsender in Betrieb nehmen

Der Handsender ist in unterschiedlichen Ausführungen mit oder ohne den Schalter **Mute** und mit verschiedenen Mikrofonkapseln erhältlich.

i Entfernen Sie vor der ersten Inbetriebnahme die Schutzfolie vom Akkupack des Handsenders.

Akkupack entnehmen/einsetzen

Um den Akkupack zu entnehmen:

- ▶ Drücken Sie gleichzeitig die beiden Entriegelungstasten und ziehen Sie den Akkupack aus dem Handsender.
- ▶ Entfernen Sie die Schutzfolie.

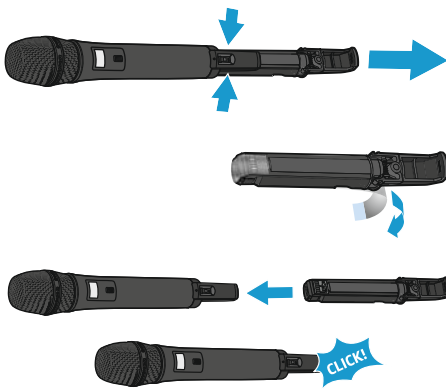

Um den Akkupack einzusetzen:

- ▶ Schieben Sie den Akkupack in korrekter Orientierung von unten in die Öffnung des Handsenders. Die Verriegelung rastet hörbar ein.

Handsender ausrichten

Wenn Sie die Antenne des Handsenders während der Übertragung verdecken, sinkt die Reichweite deutlich. Wenn Sie die Mikrofonkapsel abdecken, wird die Richtcharakteristik des Mikrofons verändert, wodurch sich der Klang ändern kann.

- ▶ Halten Sie den Handsender ausschließlich an seinem Griff.
- ▶ Halten Sie den Handsender ca. 5 bis 10 cm vor den Mund.

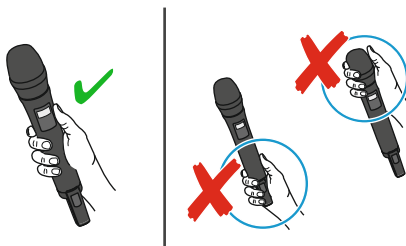

Die Mikrofonkapsel MMD 835-1 hat eine Nieren-Richtcharakteristik:

- ▶ Sprechen Sie senkrecht von oben oder leicht seitlich in den Einsprachekorb.

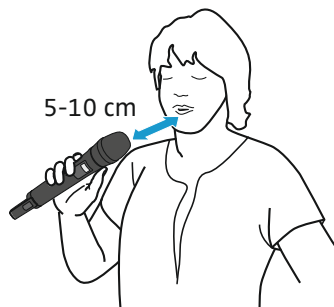

Die Mikrofonkapsel MMD 42-1 hat eine Kugel-Richtcharakteristik.

- ▶ Es ist daher nicht erforderlich, das Mikrofon genau auf den Mund auszurichten. Das Mikrofon kann auch von mehreren Personen gleichzeitig verwendet werden.



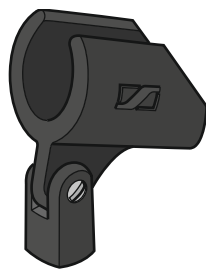

Handsender in Stativ-Mikrofonklammer befestigen

- ▶ Schrauben Sie das Stativgewinde auf das Stativ und ziehen Sie die Schraube fest.
- ▶ Stecken Sie den Handsender auf die Mikrofonklemme.
- ▶ Neigen Sie den Handsender so, dass er auf den Mund ausgerichtet ist.

Mikrofonkapsel wechseln

Der Handsender wird in verschiedenen Sets mit einer der Mikrofonkapseln MMD 835-1 oder MMD 42-1 ausgeliefert. Diese Mikrofonkapseln können Sie abschrauben und durch andere Sennheiser evolution-Mikrofonkapseln ersetzen um z. B. eine andere Richtcharakteristik zu erzielen.

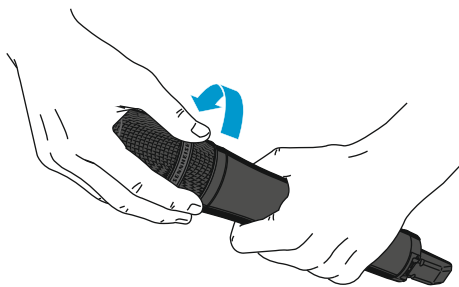

Akkupack laden

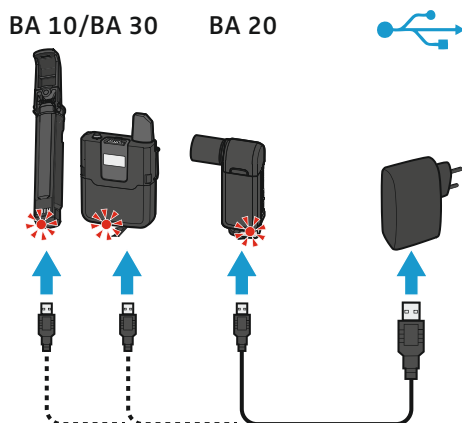

i Sie können die mitgelieferten Akkupacks BA 10, BA 20 und BA 30 wie folgt laden:

- mit dem Sennheiser USB-Ladenetzteil NT 5-10U
- mit einem handelsüblichen USB-Ladenetzteil
- an einem USB-Port eines Computers
- an einem USB-Hub mit eigener Spannungsversorgung
- an einer mobilen Stromversorgung (Powerbank)

Akkupacks mit dem USB-Ladenetzteil NT 5-10U laden

Um den Akkupack BA 20 des Empfängers oder den Akkupack BA 30 des Taschensenders zu laden, können diese im Gerät bleiben. Um den Akkupack BA 10 des Handsenders zu laden:

- ▶ Entnehmen Sie den Akkupack BA 10 des Handsenders aus dem Handsender (siehe Seite 15).
- ▶ Sofern vorhanden: Öffnen Sie die Verschlusslasche der Micro-USB-Buchse des Akkupacks und stecken Sie den Micro-USB-Stecker des USB-Kabels in die Micro-USB-Buchse des Akkupacks.

Um den Akkupack an einem USB-Port eines Computers oder einer mobilen Stromversorgung (Powerbank) zu laden:

- ▶ Verbinden Sie den USB-Stecker des USB-Kabels mit einer USB-Buchse des Computers oder der mobilen Stromversorgung.
- ▶ Schalten Sie den Computer bzw. die mobile Stromversorgung ein.



Um den Akkupack mit einem beliebigen USB-Ladenetzteil oder einem USB-Hub mit eigenem Netzteil zu laden:

- ▶ Verbinden Sie den USB-Stecker des USB-Kabels mit der USB-Buchse des USB-Ladenetzteils oder mit dem USB-Hub.
- ▶ Stecken Sie das USB-Ladenetzteil bzw. das Netzteil des USB-Hubs in die Steckdose.

Die Ladestand-LED des Akkupacks leuchtet rot, solange der Akkupack geladen wird. Die Ladestand-LED des Akkupacks leuchtet grün, sobald der Akkupack vollständig geladen ist.

Akkupack	Benötigte Ladezeit für eine Kapazität von ...			
	... 30 %	... 60 %	... 75 %	... 100 %
BA 10 (Handsender)	1:00 h	2:00 h	3:00 h	4:30 h
BA 20 (Empfänger)	0:15 h	0:30 h	0:40 h	1:15 h
BA 30 (Taschensender)	1:00 h	2:00 h	3:00 h	4:30 h



Produkte bedienen

Der Betrieb der Geräte ist besonders einfach:

- Sender und Empfänger eines Sets sind bei Auslieferung bereits gekoppelt und sofort einsatzbereit.
- Die Suche nach freien Frequenzen übernimmt das automatische Frequenzmanagement.
- Wenn Störquellen aktiv werden, wechselt das automatische Interferenzmanagement unmerklich die Frequenz.
- Die Einstellung der Mikrofonempfindlichkeit übernimmt ebenfalls eine Automatik.
- Das System überträgt sowohl laute als auch leise Sounds in perfekter Weise.

Geräte ein- oder ausschalten

i Nach dem Einschalten des Empfängers und des Senders werden ca. 10 Sekunden zum Herstellen der Funkverbindungen benötigt. Je mehr Störquellen aktiv sind und je mehr AVX-Geräte eingeschaltet werden, desto länger dauert es, bis alle Funkverbindungen betriebsbereit sind.

Empfänger einschalten

i Der Empfänger wird automatisch mit der Videokamera eingeschaltet, wenn er an einen XLR-3-Audioeingang mit Phantomspeisung (P48) angeschlossen wurde – vorausgesetzt, die Phantomspeisung wird automatisch mit der Videokamera eingeschaltet.

Um den Empfänger manuell einzuschalten:

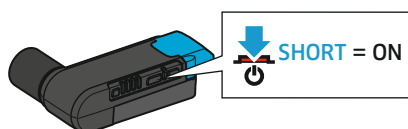

- ▶ Drücken Sie kurz die Taste **On/Off/Check**. Die Status-LED zeigt den aktuellen Status an (siehe Seite 7). Die Funkverbindung zum zuletzt gekoppelten Sender wird automatisch hergestellt, sobald der gekoppelte Sender eingeschaltet wird.

Empfänger ausschalten

i Der Empfänger wird automatisch mit der Videokamera ausgeschaltet, wenn er an einen XLR-3-Audioeingang mit Phantomspeisung (P48) angeschlossen wurde – vorausgesetzt, die Phantomspeisung wird automatisch mit der Videokamera ausgeschaltet. Das Ausschalten des Empfängers kann sich bis zu einer Minute verzögern, wenn die Phantomspeisung nach dem Ausschalten der Videokamera nur langsam sinkt.

Um den Empfänger manuell auszuschalten:

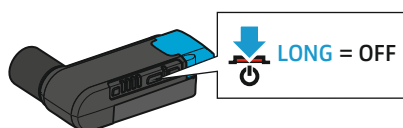

- ▶ Halten Sie die Taste **On/Off/Check** lang gedrückt. Die Status-LED erlischt.

Taschensender einschalten

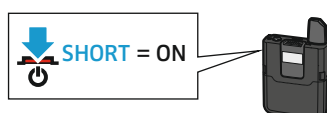

- ▶ Drücken Sie kurz die Taste **On/Off**. Das Display und die Status-LED zeigen den aktuellen Status an (siehe Seite 10 und Seite 11). Die Funkverbindung zum zuletzt gekoppelten Empfänger wird automatisch hergestellt, sobald der gekoppelte Empfänger eingeschaltet wird.



Taschensender ausschalten

- ▶ Halten Sie die Taste **On/Off** lang gedrückt. Das Display und die Status-LED erlöschen.

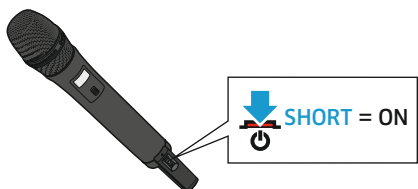

Handsender einschalten

- ▶ Schieben Sie kurz die Taste **On/Off** in Richtung Griff.

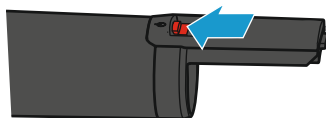

Das Display und die Status-LED zeigen den aktuellen Status an (siehe Seite 9 und Seite 11). Die Funkverbindung zum zuletzt gekoppelten Empfänger wird automatisch hergestellt, sobald der gekoppelte Empfänger eingeschaltet wird.

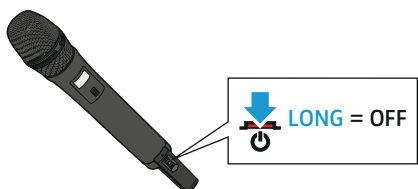

Handsender ausschalten

- ▶ Schieben und halten Sie die Taste **On/Off** lang in Richtung Griff.

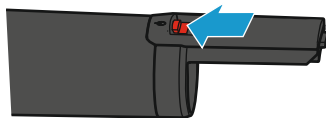

Das Display und die Status-LED erlöschen.

Ladezustand der Akkupacks prüfen

Ladezustand des Akkupacks BA 20 im Empfänger prüfen

Um die ungefähr verbleibende Laufzeit des Akkupacks BA 20 im Empfänger anzuzeigen:

- ▶ Drücken Sie kurz die Taste **On/Off/Check**. Die vierstufige LED-Anzeige zeigt in grün die ungefähr verbleibende Laufzeit an.

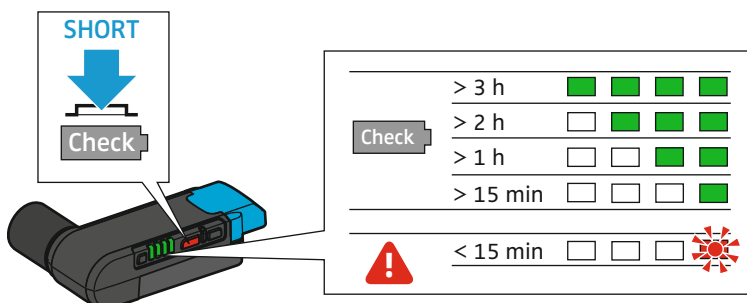

Wenn – unabhängig davon, ob die Taste **On/Off/Check** gedrückt wurde – eine LED der vierstufigen LED-Anzeige rot blinkt, ist die Kapazität des Akkupacks BA 20 soweit gesunken, dass nur noch eine Laufzeit von weniger als 15 Minuten verbleibt.



Ladezustand der Akkupacks BA 10 im Handsender oder BA 30 im Taschensender prüfen

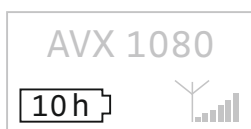

Die ungefähre Restlaufzeit des Akkupacks wird in einem Batteriesymbol im Senderdisplay angezeigt.



Wenn die Kapazität des Akkupacks soweit gesunken ist, dass nur noch eine Laufzeit von weniger als 30 Minuten verbleibt, blinken die Status-LEDs an Sender und Empfänger rot.



Zusätzlich blinkt im Senderdisplay das leere Batteriesymbol.

Funksignal-Pegel überprüfen



Die Qualität des Funksignals wird im Senderdisplay angezeigt.

Wenn kein Funksignal übertragen wird, weil der Empfänger ausgeschaltet oder außer Reichweite ist, werden alle Segmente der Funksignal-Pegelanzeige grau dargestellt. Zusätzlich erscheint die Meldung **No Link**

Taschensender oder Handsender SKM AVX-S stummschalten

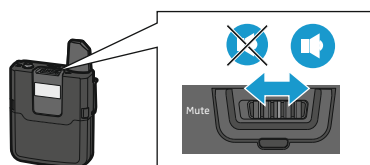

Der Taschensender und der Handsender SKM AVX-S haben einen Schalter **Mute**, der die Übertragung des Audiosignals unterbricht. Die Sender bleiben dabei jedoch in Betrieb.

Der Handsender SKM AVX hat keinen Schalter **Mute** und kann daher nicht stummgeschaltet werden.

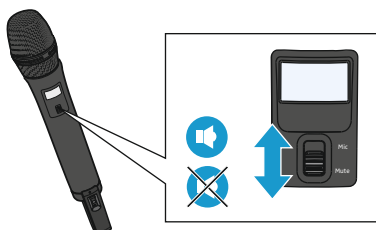

- ▶ Schieben Sie den Schalter **Mute** in die Position Mute. Im Display des Senders erscheint die Meldung **Muted** . Die Status-LEDs des Senders und des gekoppelten Empfängers leuchten gelb .
- ▶ Schieben Sie den Schalter **Mute** in die Position Mic, um das Audiosignal wieder zu übertragen.



Empfänger und Sender koppeln



Der Empfänger und der Sender eines Sets sind bereits im Auslieferungszustand miteinander gekoppelt und somit sofort einsatzbereit. Die Funkverbindung wird automatisch hergestellt, sobald beide Geräte eingeschaltet werden. Sie können diese Funkverbindung trennen und zwischen zwei anderen Geräten herstellen.

Um eine neue Funkverbindung zwischen einem Empfänger und einem Sender herzustellen, gehen Sie wie folgt vor:

- ▶ Schalten Sie den Empfänger und den Sender, die Sie miteinander koppeln möchten, ein (siehe Seite 23).

Die Status-LEDs des Empfängers und des Senders zeigen jeweils den aktuellen Status an (siehe Seite 9).



- ▶ Halten Sie nacheinander die Tasten **Pair** des Empfängers und des Senders, die Sie miteinander koppeln möchten, lang gedrückt, bis ihre Status-LEDs abwechselnd grün und rot blinken. Sie haben 120 Sekunden Zeit zwischen dem Drücken der ersten und der zweiten Taste.

Im Senderdisplay erscheint die Meldung **Press pair on receiver**.

Falls Funkverbindungen zu anderen Geräten bestehen, werden diese nun unterbrochen.

- ▶ Warten Sie ca. 10 Sekunden bis die Funkverbindung hergestellt wurde.



- Sobald die Funkverbindung hergestellt wurde, erscheint im Senderdisplay die Meldung **Paired** ✓ und die Status-LEDs von Sender und Empfänger leuchten grün.



- Wenn keine Funkverbindung hergestellt werden konnte, erscheint im Senderdisplay kurz die Meldung **Pairing failed** △ und anschließend **No Link** △. Die Status-LEDs von Sender und/oder Empfänger leuchten rot.

Weitere Informationen zu Störungen beim Herstellen einer Funkverbindung finden Sie auf Seite 29.

Gekoppelte Geräte identifizieren

Sie können eine Identifizierung durchführen, um festzustellen, welcher Sender mit welchem Empfänger gekoppelt ist.

- ▶ Schalten Sie alle Geräte, deren Kopplung Sie identifizieren möchten, ein (siehe Seite 23).



- ▶ Drücken Sie kurz die Taste **Pair** des Empfängers oder des Senders.

Im Display des Senders erscheint die Meldung **This is AVX** und die letzten vier Ziffern der Seriennummer des gekoppelten Empfängers. Die Status-LEDs der gekoppelten Geräte blinken für 10 Sekunden grün.

Wenn der Empfänger bzw. der Sender nicht gekoppelt wurde oder wenn das gekoppelte Gerät nicht eingeschaltet wurde oder sich außer Reichweite befindet, unterbleibt das grüne Blinken.



Audioausgangspegel des Empfängers anzeigen oder ändern

Um den aktuellen Ausgangspegel des Empfängers anzuzeigen und korrekt einzustellen:

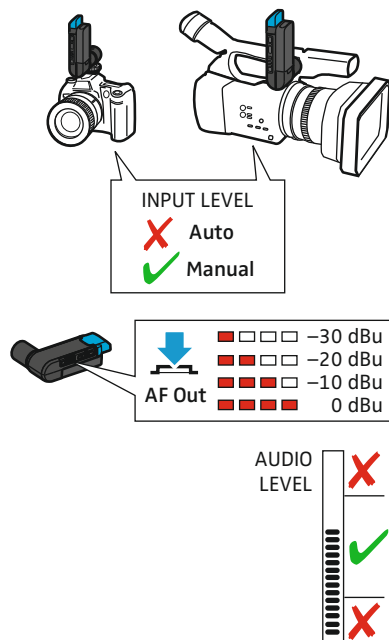

- ▶ Stellen Sie sicher, dass die Funkverbindung betriebsbereit ist.
- ▶ Falls ihre Videokamera oder DSLR eine Aussteuerungsautomatik für den Audiopegel besitzt, schalten Sie diese aus. Auch der Empfänger besitzt eine Aussteuerungsautomatik für den Audiopegel. Diese können Sie nicht ausschalten. Wenn sowohl die Aussteuerungsautomatik der Videokamera als auch die Aussteuerungsautomatik des Empfängers aktiv sind, stören sich beide Automaten gegenseitig.

- ▶ Drücken Sie am Empfänger kurz die Taste **AF Out**. Die vierstufige LED-Anzeige zeigt den aktuellen Ausgangspegel an. Diese Anzeige erlischt nach einiger Zeit automatisch.

- ▶ Prüfen Sie die Aussteuerungsanzeige an der Videokamera bzw. DSLR, während Sie das Mikrofon wie gewohnt benutzen. Der Pegel ist richtig eingestellt, wenn die Aussteuerungsanzeige nur bei den lautesten Passagen Vollausschlag zeigt. Falls ihre Videokamera oder DSLR eine Clipping-Anzeige hat, darf diese niemals aufleuchten.

Wenn der Pegel zu gering ist oder übersteuert:

- ▶ Drücken Sie am Empfänger kurz die Taste **AF Out** während die vierstufige LED-Anzeige angezeigt wird. Bei jedem Drücken wird der Audioausgangspegel um eine Stufe verringert. Wenn die niedrigste Stufe erreicht ist, können Sie die Taste **AF Out** erneut drücken, um den Audioausgangspegel auf die höchste Stufe zurückzusetzen.
- ▶ Alternativ können Sie auch die Eingangsempfindlichkeit der Videokamera ändern.



Produkte reinigen und pflegen

Wichtige Sicherheitshinweise

ACHTUNG

Flüssigkeit kann die Elektronik der Geräte zerstören

Flüssigkeit dringt in das Gehäuse der Geräte ein und kann einen Kurzschluss in der Elektronik verursachen.

- ▶ Reinigen Sie die Geräte ausschließlich mit einem weichen, trockenen Tuch.

ACHTUNG

Beschädigung der Geräteoberflächen

Löse- oder Reinigungsmittel können die Geräteoberflächen beschädigen.

- ▶ Verwenden Sie auf keinen Fall Löse- oder Reinigungsmittel.
- ▶ Verwenden Sie die Geräte, die häufig am Körper getragen werden, so, dass sie möglichst wenig Hautkontakt haben und möglichst nicht mit Schweiß in Berührung kommen.
- ▶ Reinigen Sie alle Geräte, die häufig am Körper getragen werden, von Zeit zu Zeit mit einem trockenen Tuch.

Einsprachekorb des Handsenders reinigen

- ▶ Schrauben Sie den Einsprachekorb vom Handsender ab.

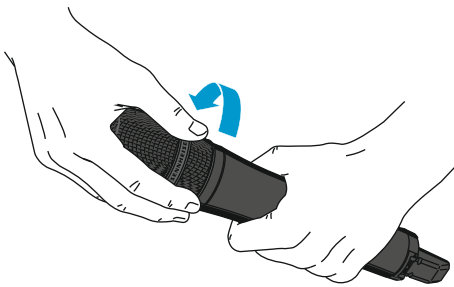

- ▶ Schrauben Sie den oberen Teil des Einsprachekorbs vom unteren Teil ab.

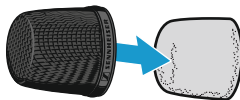

- ▶ Entfernen Sie den Schaumstoffeinsatz aus dem oberen Teil des Einsprachekorbs.
- ▶ Reinigen Sie den oberen Teil des Einsprachekorbs mit einem trockenen Tuch von innen und von außen.
- ▶ Setzen Sie den Schaumstoffeinsatz wieder in den oberen Teil des Einsprachekorbs ein.
- ▶ Schrauben Sie den oberen und unteren Teil des Einsprachekorbs wieder zusammen.
- ▶ Schrauben Sie den Einsprachekorb wieder auf den Handsender.



Wenn Störungen auftreten ...

Problem	Mögliche Ursache	Mögliche Abhilfe	Seite
kein Ton	Der Empfänger ist nicht korrekt angeschlossen.	<ul style="list-style-type: none"> • Empfänger korrekt anschließen 	14
	Der Taschensender oder der Handsender SKM AVX-S wurde stummgeschaltet. Im Senderdisplay erscheint Muted  , die Status-LEDs von Empfänger und Sender leuchten gelb.	<ul style="list-style-type: none"> • am Taschensender bzw. Handsender SKM AVX-S den Schalter Mute in Position Mic stellen 	25
	Sender und Empfänger sind nicht gekoppelt, die Status-LED leuchtet rot.	<ul style="list-style-type: none"> • korrekt koppeln 	26
Ton verzerrt	Die Aussteuerungsautomatik der Videokamera bzw. der DSLR ist aktiv.	Aussteuerungsautomatik der Videokamera bzw. der DSLR ausschalten	–
Ton zu leise	Der Ausgangspegel des Empfängers oder/und die Eingangsempfindlichkeit der Videokamera ist zu gering.	<ul style="list-style-type: none"> • entweder Ausgangspegel des Empfängers erhöhen • oder Eingangsempfindlichkeit der Videokamera erhöhen 	27
schlechter Empfang	Die Entfernung zwischen Sender und Empfänger ist zu hoch oder es befinden sich Hindernisse zwischen Sender und Empfänger.	<ul style="list-style-type: none"> • Entfernung zwischen Sender und Empfänger verkürzen • direkte Sichtverbindung sicherstellen • Qualität des Funksignals am Sender prüfen 	13
Das Herstellen der Funkverbindung dauert sehr lang.	Die Geräte benötigen mehr Zeit zum Herstellen der Funkverbindungen, weil Sender und Empfänger weit voneinander entfernt sind oder weil viele Störquellen aktiv sind.	<ul style="list-style-type: none"> • gekoppelten Sender in die Nähe des Empfängers bringen 	13
Geräte können nicht gekoppelt werden.	keine Funkverbindung	<ul style="list-style-type: none"> • Entfernung zwischen Sender und Empfänger verkürzen • direkte Sichtverbindung sicherstellen 	13
	unterschiedliche Ländervarianten	Sender und Empfänger mit unterschiedlicher Ländervariante können nicht miteinander gekoppelt werden.	

Weitere Tipps und Antworten finden Sie hier: www.sennheiser.com/AVX-support

Nehmen Sie Kontakt zu Ihrem Sennheiser-Partner auf, wenn mit Ihrer Anlage Probleme auftreten, die nicht in der Tabelle stehen oder sich die Probleme nicht mit den in der Tabelle aufgeführten Lösungsvorschlägen beheben lassen. Den Sennheiser-Partner Ihres Landes finden Sie auf www.sennheiser.com unter „Service & Support“.



Technische Daten

System

NF-Übertragungsbereich	20 bis 20.000 Hz
Dynamikbereich	> 120 dB (A)
THD (1 kHz)	typ. 0,1 %
Audio Sampling	24 bit/48 kHz
Signal/Rauschabstand	> 90 dB (A)
HF-Frequenzbereiche	1880 bis 1930 MHz (länderspezifisch)
Modulation	GFSK mit Datenrückkanal
Übertragungssystem	TDMA
	fast switching antenna diversity
Latenz	19 ms
relative Luftfeuchte	max. 95 %
Temperaturbereich	
im Betrieb:	-10 °C bis +55 °C
Lagerung:	-20 °C bis +70 °C

EKP AVX

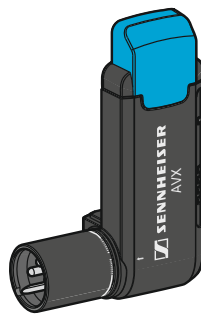

HF-Empfindlichkeit	< -90 dBm
Sendeleistung Rückkanal	typ. 15 dBm e.i.r.p.
Audioausgang	einstellbar
XLR, symmetrisch	-30 dBu bis 0 dBu in 4 Stufen
Spannungsversorgung	BA 20 (Li-Ion 3,7 V DC)
Akkulaufzeit	> 4 h
NF-Anschlussbuchse	XLR, male
Gewicht (inkl. Akkupack)	ca. 87 g

CI 400



NF-Anschlussstecker 3,5 mm-Klinkenstecker, unsymmetrisch
Steckerbelegung:

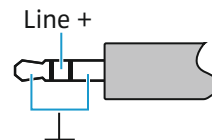

NF-Anschlussbuchse

XLR, female
Pinbelegung:

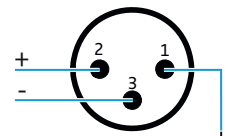

SKM AVX

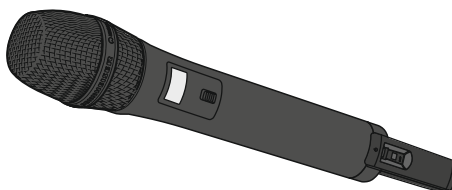

Sendeleistung	adaptiv bis zu 250 mW (länderspezifisch)
NF-Übertragungsbereich	50 bis 20.000 Hz
Eingangsempfindlichkeit	Automatic Sensitivity Adjustment
Spannungsversorgung	Akkupack BA 10 (Li-Ion, 3,6 V)
Laufzeit mit Akkupack	typ. 15 h
Display	LCD
Gewicht (ohne Akkupack)	ca. 282 g inkl. Kapsel

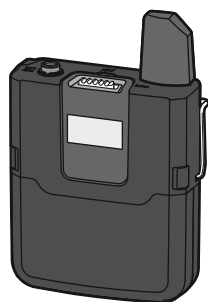

SK AVX

Sendeleistung	adaptiv bis zu 250 mW (länderspezifisch)
NF-Übertragungsbereich	
Mic:	50 bis 20.000 Hz
Line:	20 bis 20.000 Hz
Max. Eingangspegel	
Mic:	2,2 V RMS
Line:	3,3 V RMS
Eingangsimpedanz Line	1 MΩ
Eingangsempfindlichkeit	Automatic Sensitivity Adjustment
Spannungsversorgung	Akkupack BA 30 (Li-Ion, 3,7 V)
Laufzeit mit Akkupack	typ. 15 h
NF-Anschlussbuchse	3,5 mm-Klinkenbuchse, verschraubbar
	Steckerbelegung:

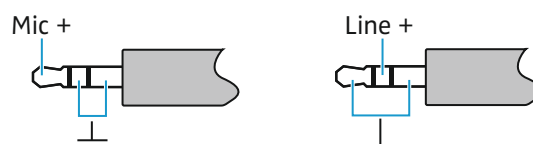

Gewicht (ohne Akkupack) ca. 87 g

Mikrofone



MMD 835-1	Mikrofontyp	dynamisch
	Empfindlichkeit	2,1 mV/Pa
	Richtcharakteristik	Niere
	Max. Schalldruckpegel	154 dB SPL

MMD 42-1	Mikrofontyp	dynamisch
	Empfindlichkeit	1,8 mV/Pa
	Richtcharakteristik	Kugel
	Max. Schalldruckpegel	154 dB SPL



ME 2	Mikrofontyp	dauerpolarisiertes Kondensatormikrofon
	Empfindlichkeit	20 mV/Pa
	Richtcharakteristik	Kugel
	Max. Schalldruckpegel	130 dB SPL



MKE 2	Mikrofontyp	dauerpolarisiertes Kondensatormikrofon
	Empfindlichkeit	5 mV/Pa
	Richtcharakteristik	Kugel
	Max. Schalldruckpegel	142 dB SPL

Anforderungen werden erfüllt für:	Europa		Funk	EN 301406
			EMV	EN 301489-1/-6
			Sicherheit	EN 60950-1, EN 62311 (SAR)
			RoHS	EN 50581
	USA		FCC	47 CFR 15
	Kanada		Industry Canada	RSS 210 CAN ICES-3(B)/NMB-3(B)



Zugelassen für:	USA	FCC ID: DMOSKM1G49WE
	SKM	FCC ID: DMOSK1G9WE
	SK	FCC ID: DMOEKP1G9WE
	EKP	
	Kanada	
	SKM	IC: 2099A-SKM1G9WE
	SK	IC: 2099A-SK1G9WE
	EKP	IC: 2099A-EKP1G9WE
	Australien/Neuseeland	
	Japan	SKM R 202-SMC049 SK R 202-SMC050 EKP R 202-SMC051

USB-Netzteil

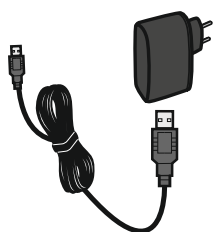

NT 5-10U	Nenneingangsspannung	100 bis 240 V~
	Netzfrequenz	50 oder 60 Hz
	Nennausgangsspannung	5 V = = =
	Ausgangsstrom	1 A
	Stand-by-Leistungsaufnahme	≤ 0,1 W
	Energie-Effizienz-Klasse	V
	Betriebstemperatur	0 °C bis +40 °C
	Lagertemperatur	-20 °C bis +70 °C
	relative Luftfeuchte	max. 90 %
	Gewicht	ca. 55 g

Anforderungen werden erfüllt für:	Europa		EMV EN 55022, EN 55024, EN 60950-1
			Sicherheit EN 50581
			RoHs
			Energie Effizienz Verordnung Nr. 1275/2008
	USA/Kanada		EMV FCC 47 CFR 15 B
			ICES 003,
			CAN ICES-3(B)/NMB-3(B)
			Sicherheit UL 60950-1
			CAN/CSA-C22.2 No. 60950-1
	Australien		EMV AS/NZ CISPR 22
		Sicherheit AS/NZL 60950.1	

Zertifiziert nach:	Europa	ENEC 22 SIQ
	USA/Kanada	
	Australien/Neuseeland	
	Japan	<small>ゼンマイザーシャバン(株)</small>

Optionale Akkupacks



BA 10	Ladekapazität	2200 mAh
	Ausgangsspannung	3,6 V
BA 20	Ladekapazität	430 mAh
	Ausgangsspannung	3,7 V



BA 30

Ladekapazität
Ausgangsspannung

2030 mAh
3,7 V

Anforderungen werden erfüllt für:

Europa
USA/Kanada
Japan
Korea
UN Transporttest



EMV EN 301489-1/-6/-17
Sicherheit IEC/EN 62133
Akkuzellen UL 1642
Akkupack UL 2054
DENAN Ordinance Article 1;
Appendix 9 Lithium Ion
Sicherheit K 62133
gemäß UN-Prüfhandbuch Teil III,
Abschnitt 38.3 Lithiumbatterien

Zertifiziert nach:

USA/Kanada



Japan



センハイザーシャパン(株)

Korea



Abmessungen

Empfänger

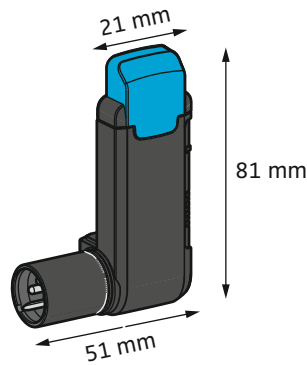

Handsender

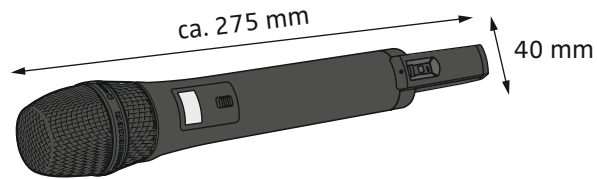

Taschensender

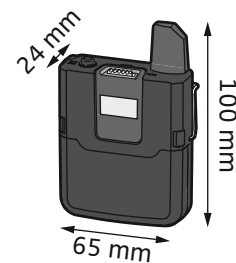



Licenses

CELT Codec

Copyright (c) 2014 IETF Trust and the persons identified as authors of the code. All rights reserved.

Redistribution and use in source and binary forms, with or without modification, are permitted provided that the following conditions are met:

- Redistributions of source code must retain the above copyright notice, this list of conditions and the following disclaimer.
- Redistributions in binary form must reproduce the above copyright notice, this list of conditions and the following disclaimer in the documentation and/or other materials provided with the distribution.
- Neither the name of Internet Society, IETF or IETF Trust, nor the names of specific contributors, may be used to endorse or promote products derived from this software without specific prior written permission.

THIS SOFTWARE IS PROVIDED BY THE COPYRIGHT HOLDERS AND CONTRIBUTORS "AS IS" AND ANY EXPRESS OR IMPLIED WARRANTIES, INCLUDING, BUT NOT LIMITED TO, THE IMPLIED WARRANTIES OF MERCHANTABILITY AND FITNESS FOR A PARTICULAR PURPOSE ARE DISCLAIMED. IN NO EVENT SHALL THE COPYRIGHT OWNER OR CONTRIBUTORS BE LIABLE FOR ANY DIRECT, INDIRECT, INCIDENTAL, SPECIAL, EXEMPLARY, OR CONSEQUENTIAL DAMAGES (INCLUDING, BUT NOT LIMITED TO, PROCUREMENT OF SUBSTITUTE GOODS OR SERVICES; LOSS OF USE, DATA, OR PROFITS; OR BUSINESS INTERRUPTION) HOWEVER CAUSED AND ON ANY THEORY OF LIABILITY, WHETHER IN CONTRACT, STRICT LIABILITY, OR TORT (INCLUDING NEGLIGENCE OR OTHERWISE) ARISING IN ANY WAY OUT OF THE USE OF THIS SOFTWARE, EVEN IF ADVISED OF THE POSSIBILITY OF SUCH DAMAGE.

Ubuntu Font Licence

Version 1.0

Preamble

This licence allows the licensed fonts to be used, studied, modified and redistributed freely. The fonts, including any derivative works, can be bundled, embedded, and redistributed provided the terms of this licence are met. The fonts and derivatives, however, cannot be released under any other licence. The requirement for fonts to remain under this licence does not require any document created using the fonts or their derivatives to be published under this licence, as long as the primary purpose of the document is not to be a vehicle for the distribution of the fonts.

Permission & Conditions

This licence does not grant any rights under trademark law and all such rights are reserved.

Permission is hereby granted, free of charge, to any person obtaining a copy of the Font Software, to propagate the Font Software, subject to the below conditions:

1. Each copy of the Font Software must contain the above copyright notice and this licence. These can be included either as stand-alone text files, human-readable headers or in the appropriate machine-readable metadata fields within text or binary files as long as those fields can be easily viewed by the user.



2. The font name complies with the following:
 1. The Original Version must retain its name, unmodified.
 2. Modified Versions which are Substantially Changed must be renamed to avoid use of the name of the Original Version or similar names entirely.
 3. Modified Versions which are not Substantially Changed must be renamed to both
 1. retain the name of the Original Version and
 2. add additional naming elements to distinguish the Modified Version from the Original Version. The name of such Modified Versions must be the name of the Original Version, with „derivative X“ where X represents the name of the new work, appended to that name.
3. The name(s) of the Copyright Holder(s) and any contributor to the Font Software shall not be used to promote, endorse or advertise any Modified Version, except
 1. as required by this licence,
 2. to acknowledge the contribution(s) of the Copyright Holder(s) or
 3. with their explicit written permission.
4. The Font Software, modified or unmodified, in part or in whole, must be distributed entirely under this licence, and must not be distributed under any other licence. The requirement for fonts to remain under this licence does not affect any document created using the Font Software, except any version of the Font Software extracted from a document created using the Font Software may only be distributed under this licence.

Termination

This licence becomes null and void if any of the above conditions are not met.

Disclaimer

THE FONT SOFTWARE IS PROVIDED „AS IS“, WITHOUT WARRANTY OF ANY KIND, EXPRESS OR IMPLIED, INCLUDING BUT NOT LIMITED TO ANY WARRANTIES OF MERCHANTABILITY, FITNESS FOR A PARTICULAR PURPOSE AND NONINFRINGEMENT OF COPYRIGHT, PATENT, TRADEMARK, OR OTHER RIGHT. IN NO EVENT SHALL THE COPYRIGHT HOLDER BE LIABLE FOR ANY CLAIM, DAMAGES OR OTHER LIABILITY, INCLUDING ANY GENERAL, SPECIAL, INDIRECT, INCIDENTAL, OR CONSEQUENTIAL DAMAGES, WHETHER IN AN ACTION OF CONTRACT, TORT OR OTHERWISE, ARISING FROM, OUT OF THE USE OR INABILITY TO USE THE FONT SOFTWARE OR FROM OTHER DEALINGS IN THE FONT SOFTWARE.

Zubehör

Empfänger

- Empfänger EKP AVX
inkl. Netzteil NT 5-10U

Antennen- und Anschlusskabel

- Adapterkabel CI 400

Sender

- Taschensender SK AVX
inkl. Akkupack BA 30
- Handsender ohne Mute-Schalter SKM AVX
ohne Mikrofonkapsel
inkl. Akkupack BA 10
- Handsender mit Mute-Schalter SKM AVX-S
ohne Mikrofonkapsel
inkl. Akkupack BA 10

Mikrofone für den Taschensender

- Ansteckmikrofon ME 2 inkl. Zubehör
- Ansteckmikrofon MKE 2 inkl. Zubehör

Mikrofonkapseln für den Handsender

- MMD 42-1, dynamisch, Kugel
- MMD 835, dynamisch, Niere

Windschutz

- MZW 1 für den Handsender

Netzteile

- USB-Ladenetzteil NT 5-10U

Batteriefächer und optionale Akkupacks

- Akkupack BA 10 für den Handsender
- Akkupack BA 20 für den Empfänger
- Akkupack BA 30 für den Taschensender

Schutzverpackung

- Tasche für Hand- oder Taschensender

Herstellereklärungen

Garantie

- Sennheiser electronic GmbH & Co. KG übernimmt für dieses Produkt eine Garantie von 24 Monaten.
- Die aktuell geltenden Garantiebedingungen können Sie über das Internet www.sennheiser.com oder Ihren Sennheiser-Partner beziehen.

In Übereinstimmung mit folgenden Anforderungen



- WEEE-Richtlinie (2012/19/EU)
Bitte entsorgen Sie die Produkte am Ende ihrer Nutzungsdauer bei Ihrer örtlichen kommunalen Sammelstelle oder im Recycling Center.
- Batterierichtlinie (2006/66/EG)
Die mitgelieferten Akkus oder Batterien sind recyclingpflichtig. Bitte entsorgen Sie Akkus bzw. Batterien über offizielle Sammelstellen oder den Fachhandel. Entsorgen Sie nur leere Batterien oder Akkus, um den Umweltschutz zu gewährleisten.

CE-Konformität

- **CE 0682**
- R&TTE-Richtlinie (1999/5/EG)
- RoHS-Richtlinie (2011/65/EU)
- EMV-Richtlinie (2004/108/EG)
- Niederspannungs-Richtlinie (2006/95/EU)

Die Erklärungen stehen im Internet unter www.sennheiser.com zur Verfügung. Vor Inbetriebnahme sind die jeweiligen länderspezifischen Vorschriften zu beachten.



Sennheiser electronic GmbH & Co. KG

Am Labor 1, 30900 Wedemark, Germany
www.sennheiser.com

Publ. 06/15, 560094/A01